



DESSUS I CADRE ET I TAMPON DIAMÈTRE I.60 M - ÉPAISSEUR 0.08 M OU 0.16 M

STRUCTURE

Fabrication en béton armé vibré en démoulage différé – type Classe A

Béton élaboré avec du ciment CPA-CEM I 52,5 PM ES CP2 ($F_c 28 = 35$ MPA, dosage minimum : 350 kg/m^3) et d'armatures type treillis soudés et de barres HA

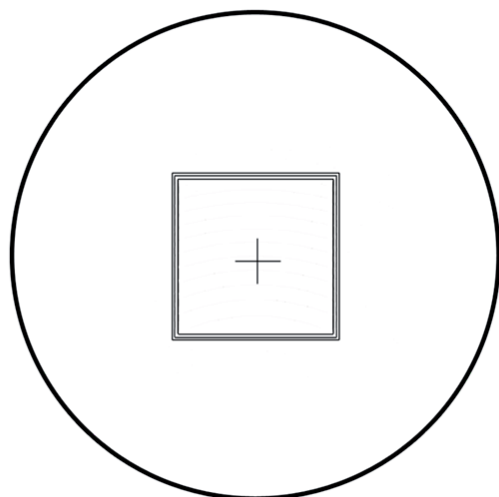
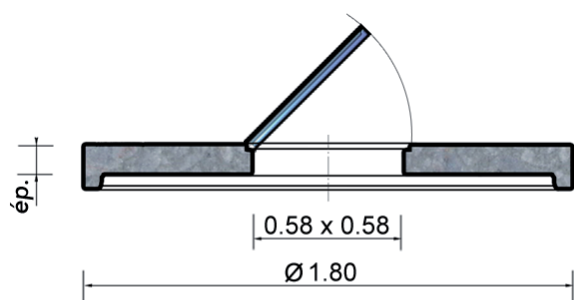
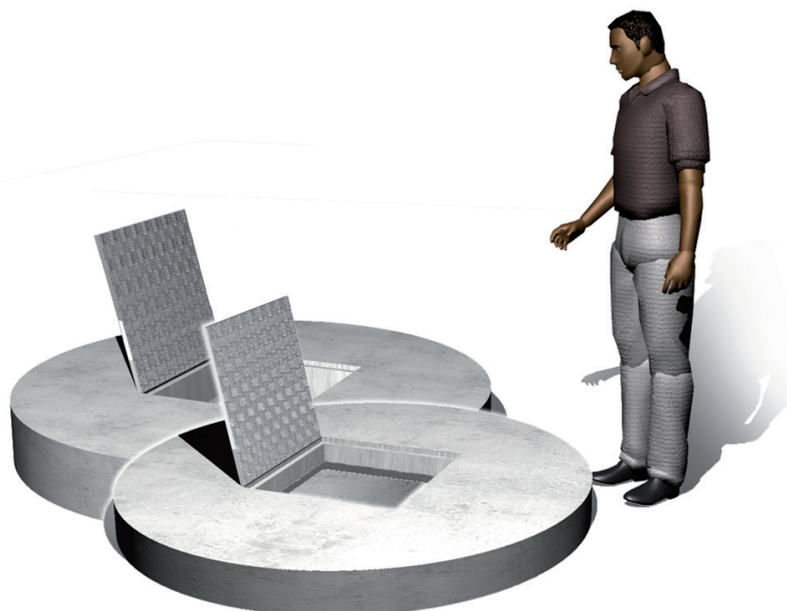

DESCRIPTIF

Ces produits sont des éléments constitutifs de puits pour la partie couverture.

Ils sont équipés d'un tampon acier galvanisé articulé et verrouillable de classe 15 KN.

OPTION

Barres anti-chute

Poids

ép. 0.08 m = 450 kg

ép. 0.16 m = 820 kg